



מערכת הידראולית

משאבה ראשית קצב זרימה:	60 ל"ד/דקה ב- 3,000 סל"ד
לחץ:	250 בר

בקורות

ג'ויסטיקים ארגונומיים נשלטי סרוו המותקנים על המושב, שולטים על הנהיגה והפעלת הכף הקדמית. אותם ג'ויסטיקים שולטים על הזרוע האחורית כאשר מושב המפעיל מסובב לצד הזרוע האחורית.

צמיגים

קדמיים:	Pr Skz 10 16.5 X 10
אחוריים:	Pr Skz 10 16.5 X 10

משקל הפעלה

משקל הפעלה תקני של המחפרון: 3,875 ק"ג
משקל ההפעלה תואם לתקני ISO 6016 וכולל מיכל דלק מלא, נזל מערכת הידראולית ונחלים אחרים, משקל מפעיל של 75 ק"ג וציוד סטנדרטי של המחפר, ציוד אופציונלי אינו נכלל בחישוב.

מנוע

דגם:	KUBOTA
סוג:	דיזל V2403-CR-TE5B
מספר צילינדרים:	4 בטור
קדח ומהלך (מ"מ):	87X102.4
נפח:	2,434 סמ"ק
הספק:	65.1 כ"ס (48.6 kW)
מומנט מרבי:	199 Nm/1600 סל"ד (כללי)
מנוע דיזל בעל כוח ומומנט גבוהים, מקורר מים, מוגדש טורבו.	
המנוע תואם לתקנות זיהום אוויר U.S EPA Tier 4 סופי 1- EU Stage IV	

מערכת הנהגה

- בוכנה צירית מבוקרת סרוו רב פעימתית, נפח משתנה משאבות כפולות מניעות בוכנה רדיאלית מנועים הידראולי המאפשרים תנועה קדימה ואחורה
- בלמי שירות מופעלים ממערכת ההנעה ההידראולית
- מערכת בלם חניה עם הפסקת לחץ הידראולי מופעלת קפיץ
- מהירות נסיעה 0-12 קמ"ש בנסיעה לפנינים או לאחור

תא נהג/מפעיל

- תכנון פיזי ארגונומי ואסתטי המספק מרחב מרבי
- שדה ראייה רחב
- תא מפעיל עם הגנה מפני התהפכות והגנה מפני נפילה ובידוד רעשים
- שני ג'ויסטיקים לכל הבקורות שמוותקנים באופן ארגונומי על המושב
- מיזוג אוויר
- מושב רב תכליתי עם חגורת בטיחות
- צג LCD קל לקריאה בצבע מלא
- דוושט וידיית בקרה ארגונומיות ומעוצבות
- ניתוק מצבר
- קל לטיפול ולתחזוקה
- תיבת נתיכים מוגנת בתא המפעיל

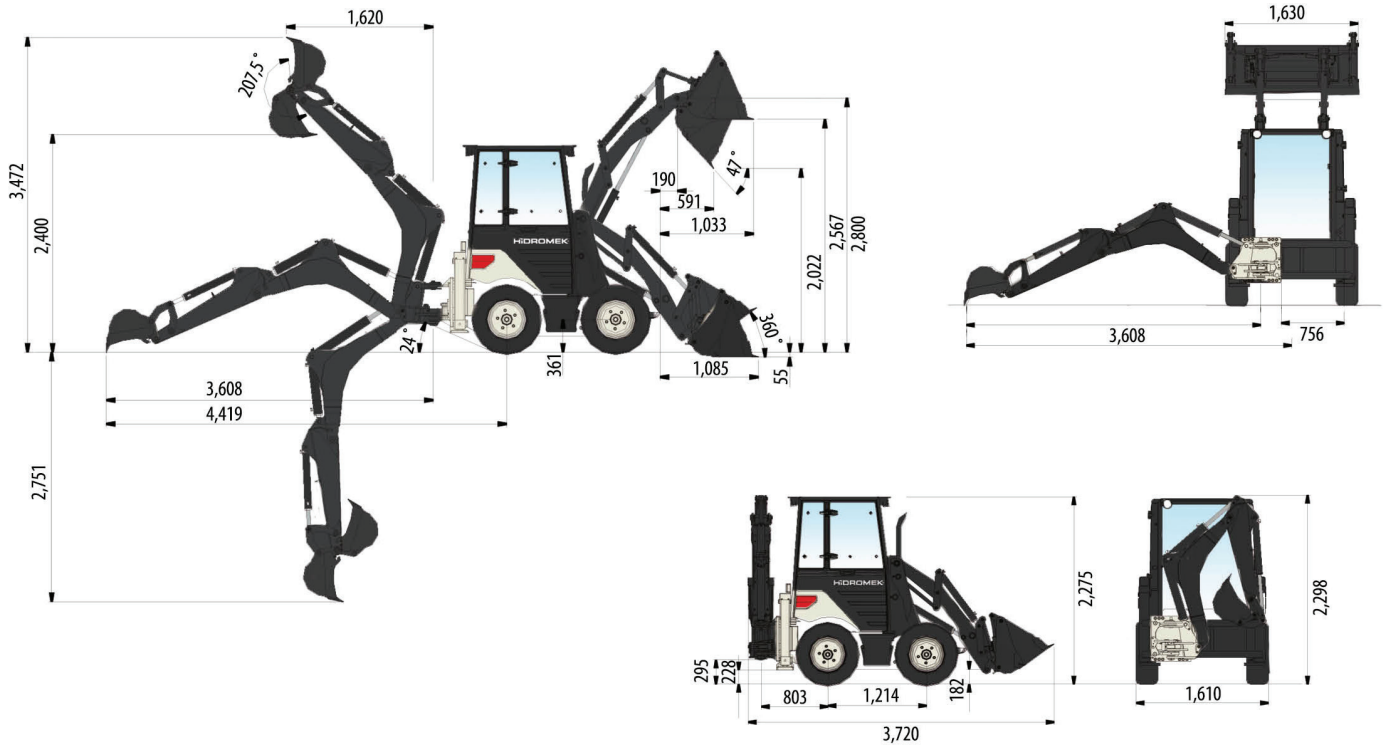

מפרט יעה מחפר אחורי

נפח יעה	0.06 מ"ק
כוח חפירה מרבי יעה	1,985 קג"כ
כוח חפירה מרבי זרוע	1,500 קג"כ
יכולת הרמה לגובה מרבי (אחורי)	332 ק"ג

מפרט כף מעמיס

נפח כף 4 ב-1	0.35 מ"ק
כוח חפירה מרבי כף	2883 קג"כ
כוח חפירה מרבי זרוע כף	2,600 קג"כ
כושר הרמה לגובה מרבי	1370 ק"ג



ציוד סטנדרטי

- תא נהג עם מגן התהפכות/נפילה
- כף 4 ב-1
- צג LCD
- מחבר מהיר למעמיס מכני
- מערכת עזר אספקת נוזל הידראולית למעמיס
- ג'ויסטיקים מותקנים על המושב מבוקרי סרוו
- פילוס עצמי
- פנס מהבהב
- מבודד מצבר
- אזהרת נסיעה לאחור
- מראות חיצוניות
- פנסי עבודה
- פנסי נסיעה בדרך
- חגורת בטיחות
- מזגן
- קו התקנה לפטיש הידראולי

אביזרים



חזלג המותקן על ריתום מהיר

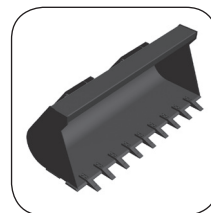

כף סטנדרטית

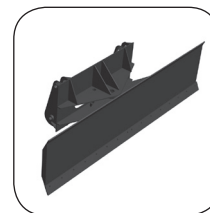

סכין פילוס



פטיש הידראולי

הודעה
חברת Hidromek שומרת לעצמה את הזכות לשנות את המפרטים והתכנון של הדגם כפי שצוין במסמך זה ללא הודעה מראש

לשירותכם תמיד 6350*

HIDROMEK®
EAST WEST HOLDINGS
פארק לב הארץ, ראש העין
www.hidromek.co.il